



*Instrucciones para  
la recolección de heces*  
*Stool Collection Instructions – Spanish*

Por favor lea toda la información *antes* de empezar la recolección de heces.

**Recolección de heces para análisis** Collect a stool sample for testing

Su proveedor de atención médica desea que usted recoja una muestra de heces para análisis. La muestra de heces será analizada para detectar sangre oculta en las heces. Si tiene alguna pregunta, comuníquese con su proveedor de atención médica.

Usted debe recoger las heces durante:

- 24 horas
- 48 horas
- 72 horas

El examen de heces no arrojará resultados exactos y deberá repetirse si, por cualquier motivo, no se incluye dentro de los recipientes provistos una parte de las heces evacuadas dentro del tiempo indicado, y no se devuelve según las instrucciones.

**Estuche para la recolección de las heces** Stool collection kit

El estuche para la recolección de las heces contiene lo siguiente:

- Esta información con instrucciones para el paciente.
- Dos recipientes con tapa rosca para recoger las heces.
  - Use únicamente los recipientes de recolección provistos. Eso permite manejar adecuadamente la muestra e informar bien los resultados al proveedor de atención médica.
- Un soporte plástico para sujetar el recipiente dentro del escusado a fin de recoger las heces.

**Antes de empezar** Before you start

Desde **72 horas** antes de empezar la recolección de heces y durante el tiempo que las recoja:

- No use laxantes, ni siquiera aceite mineral o aceite de castor.
- No ingiera sustitutos sintéticos de las grasas, como el Olestra™.
- No tome suplementos nutricionales para bloquear la absorción de la grasa.

Si se examinará la presencia de grasa en las heces, siga todas las instrucciones especiales respecto a la alimentación que el médico le imparta. Empiece la dieta **por lo menos 72 horas** antes de comenzar a recoger las heces.

Si le colocaron un enema de bario, **espere hasta que transcurran 48 horas** antes de empezar a recoger las heces porque el bario interfiere con este examen.

**Empezar la recolección de las heces:**

- En esta fecha \_\_\_\_\_.
- Cuanto antes

## **Instrucciones para la recolección de las heces** Collecting stool instructions

Si tiene alguna pregunta sobre las instrucciones para la recolección, comuníquese con la oficina de su médico.

1. Levante el asiento del escusado. Coloque el soporte sobre el borde de la tasa del escusado, de manera que el soporte más corto quede en la parte posterior de la tasa y el más largo en la mitad de la tasa del escusado.
2. Retire la tapa del recipiente de recolección.
3. Coloque el recipiente dentro del agujero del soporte (Ilustración 1).

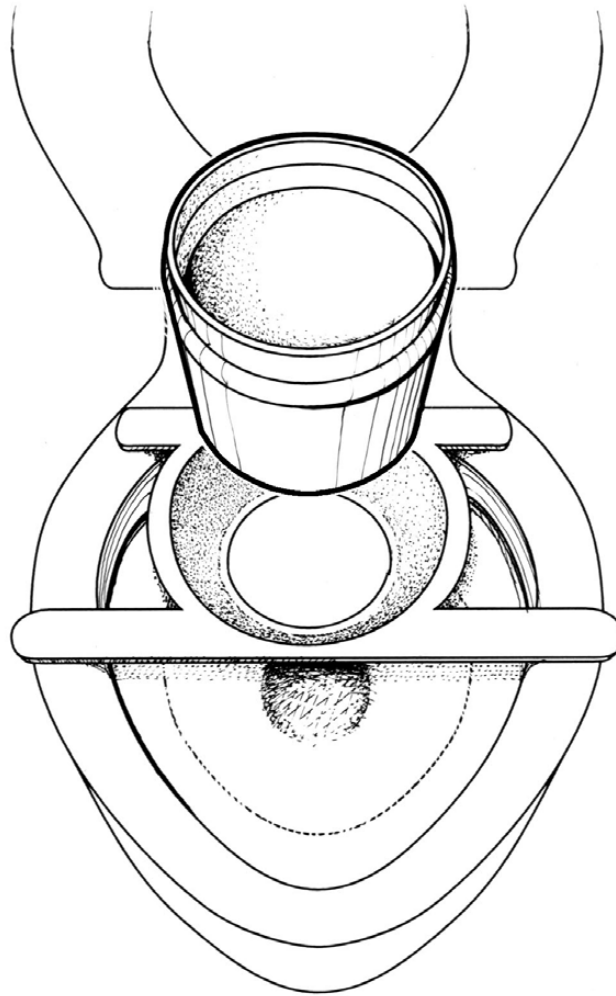

**Ilustración 1:** cómo colocar el recipiente en el soporte

4. Baje el asiento del escusado (Ilustración 2). El recipiente de recolección puede elevarse y flotar, dependiendo del nivel de agua en el escusado y de la forma del asiento.

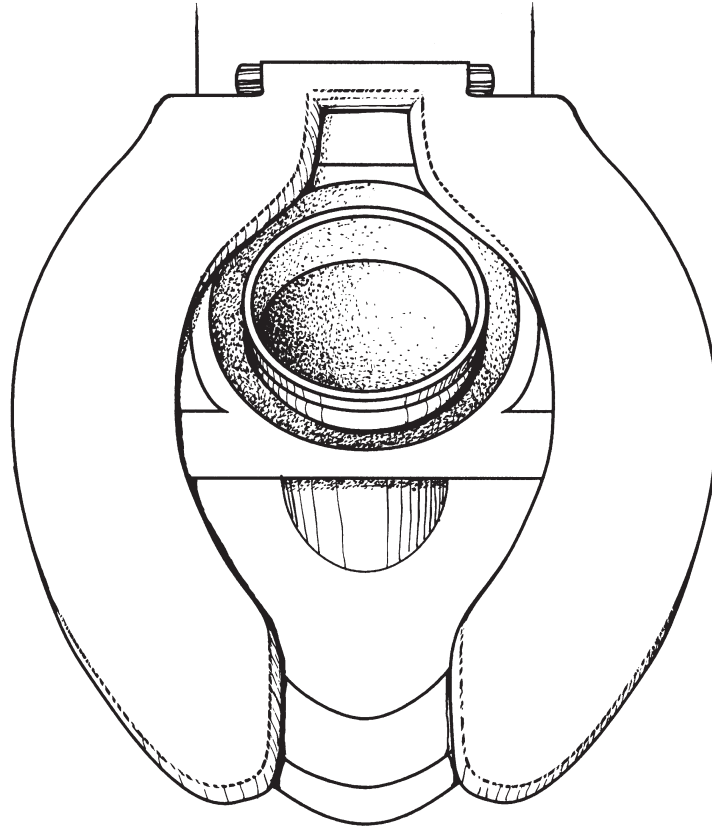

**Ilustración 2:** recipiente para la recolección colocado dentro del soporte y con el asiento del escusado bajado

5. Después de defecar, retire el recipiente de la recolección. Con el recipiente sobre una superficie plana, ponga la tapa sobre el recipiente empujando fuerte hasta que oiga un “clic” o “snap”. Luego enrosque la tapa por completo; puede que no se enrosque del todo.

En caso de defecar más de dos veces durante el período especificado, añada las heces en cualquiera de los dos recipientes de recolección.

Si lo prefiere, mantenga el recipiente de recolección cerrado en el refrigerador para que huela menos. Eso no afectará el resultado del examen.

Cuando termine la recolección, verifique que la tapa esté bien cerrada por todos los lados. Deseche el soporte adaptador para el escusado. Etiquete los recipientes X de X (p. ej. 1 de 2, 2 de 2). Devuelva toda la muestra recogida a la oficina de su médico.

*This material is for your education and information only. This content does not replace medical advice, diagnosis or treatment. New medical research may change this information. If you have questions about a medical condition, always talk with your health care provider.*